

Hireco TECHNIK

Hydraulické schéma

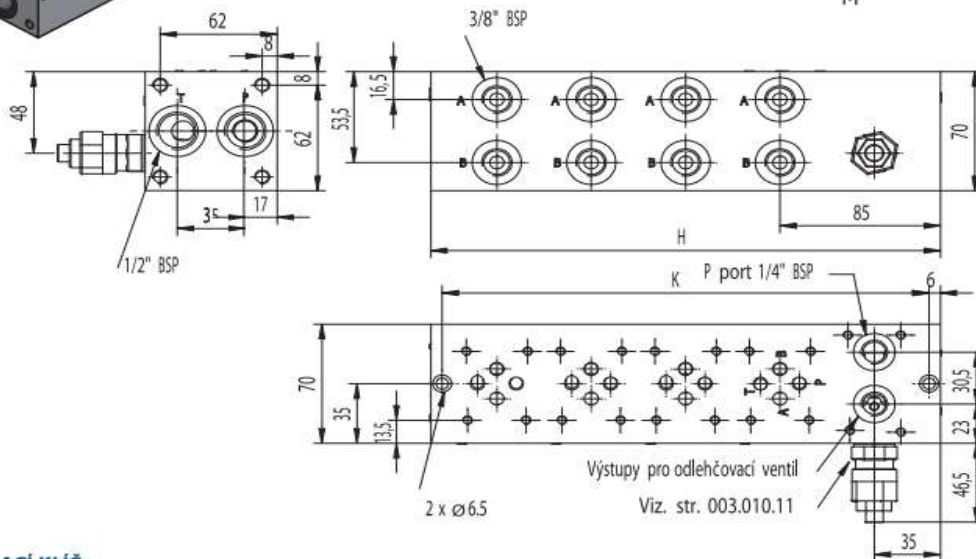
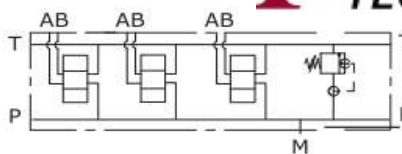

OBJEDNACÍ KLÍČ:

ES 06-21-38-02-0-0-H

S = ocel
A = hliník

velikost závitu 3/8"

Počet sekcí – viz tabulka

0 = bez pojistného ventilu
1 = s pojistným ventilem

H = šroub s vnitřním šestihranem

0 = bez pojistovacího ventilu
1 = 5–50 bar rozsah nastavení
2 = 30–100 bar rozsah nastavení
3 = 50–250 bar rozsah nastavení
4 = 100–350 bar rozsah nastavení

Sekce	01	02	03	04	05	06	07	08	09	10
H	58	108	158	208	258	308	358	408	458	508
K	70	120	170	220	270	320	370	420	470	520

HYDROCOM®
HYDRAULICKE SYSTEMY